



グリッドフレームを用いた梁のない
板状免震マンション

Sulatto 3 フリー ノンビーム

免震構造

「SuKKiT」の思想と
免震構造の融合による
快適で安全な新しい
マンションシリーズ



GOOD
DESIGN

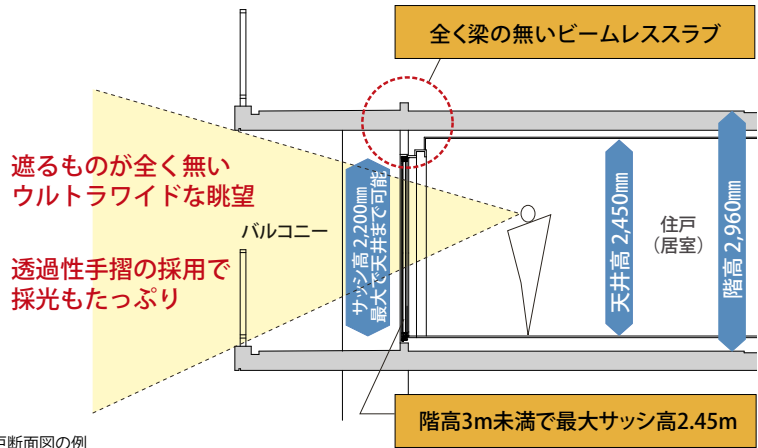

■住戸断面図の例

梁の無い開放的な住空間と自由度の高い外観デザインが可能なSuKKiT 3に免震構造を採用し、地震に対する安全性を高めながら、超高層にも対応が可能な、シリーズの中でも中心的な商品です。

地震の揺れを軽減する
免震構造

階高3.0m未満で
サッシ高2.45m

自由度の高い
外観デザイン

梁型の出ない戸境壁

■基準階平面図の例

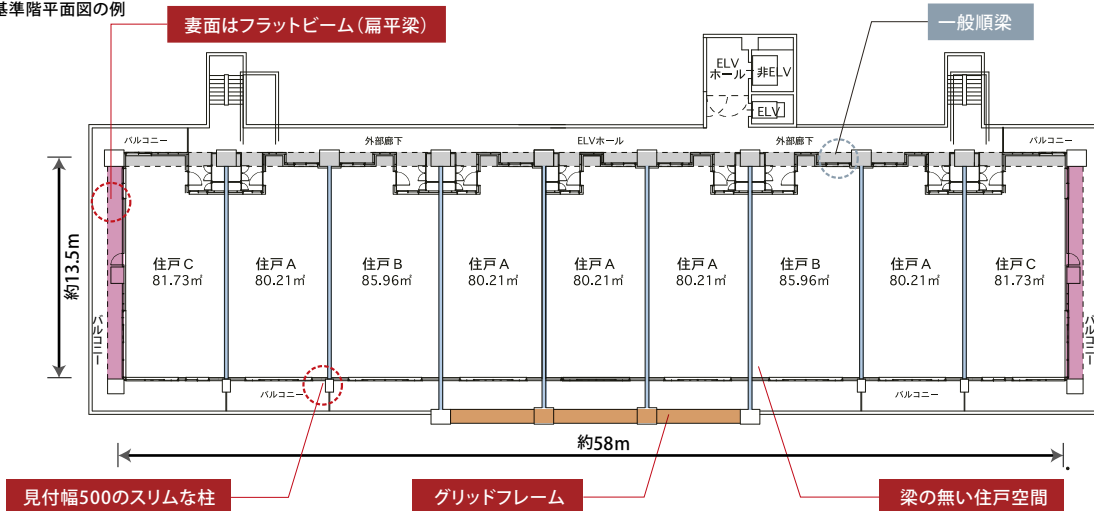

特長・機能

超高層20階程度まで

ビームレススラブ

梁内蔵耐震壁

免震構造

グリッドフレーム

フリーノンビーム

ワイド&ハイサッシ

カスタマイズバリエーション

災害に対して
備えを万全に
しておきたい

Noah

快適で
エコロジーな
マンションを
計画したい

SuKKiT-Eco

絶対高さ制限地域に
おいて、
住戸基本性能を
下げずに事業性を
さらに高めたい

SuKKiT45

適用可能